

グッドマンデジタル リミテッド

JAN 4906752 101483

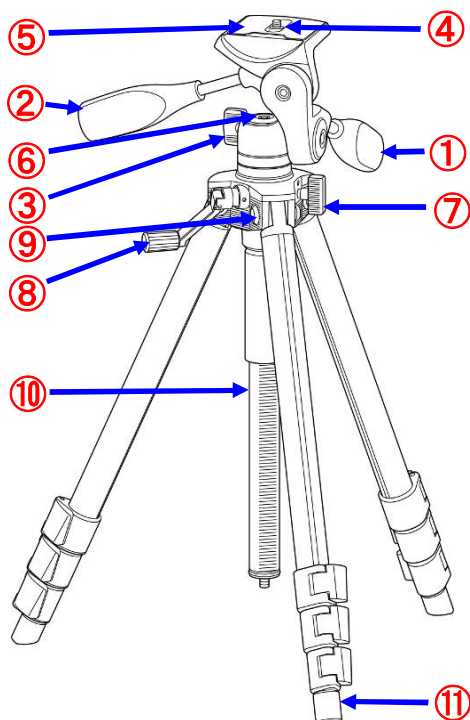

	部品名	希望小売価格(税別)	部品番号
1	パンハンドル	¥2,500	2/13-077-0+1426
2	パンハンドル(縦位置)	¥2,500	2/13-076-1+1426
3	パンストッパー	¥550	J488+7711
4	カメラネジセット *注意(1)	¥1,200	1282+1548(2個)+0015+2004+2561+2682
5	カメラ台コルク	¥400	C844
6	芯金キャップ *注意(2)	¥300	C853
7	エレベーターストッパー	¥450	3269
8	クランクハンドルセット	¥2,500	2/23-224-6+D249
9	足根ボルトナット *注意(3)	¥600	3283+0016(2個)+3282
10	エレベーターセット *注意(4)	¥5,800	2037+F693(2個)+2740+1119-01+2039+2040
11	石突ゴム *注意(5)	¥450	3295

注意点

- 1) お客様がカメラネジセットを交換する場合の注意！
Eリングでカメラネジをカメラ台へ止めますので先細いペンチ等の工具が必要です。
- 2) お客様が芯金キャップを交換する場合の注意！
六角ボルトはネジロック処理の為外すには多少力が必要です、部品交換後はネジロック処理をして締付けながら雲台動作調整をしてください。
出来れば修理に出してください。(中型普通修理扱い)
- 3) お客様が足根ボルトナット交換時の注意！
ボルト締付け時、他の2本脚動作に合うよう調整して締めてください。
- 4) お客様がエレベーターセット交換時の注意！
先にクランクセット及びエレベーター抜け止め輪を外してから交換してください。
- 5) お客様が石突ゴム交換時の注意！
4段目パイプに取り付けるとき、先に石突ゴムにゴム系接着剤(ボンドG17等)を付けてください。
- 6) 脚ロックレバーユニット及びパイプ抜け止めコマの部品販売は行いません(中型普通修理扱い)
理由: 交換するのに分解が必要な為、専門の知識を要します
- 7) 参考 雲台部名 : SH-705 *但し、色及びパンハンドル等は異なります。
単品販売はしていません。