

Ausziehen der Stativbeine

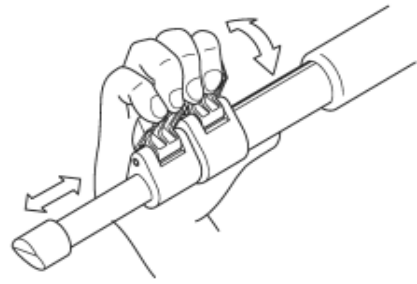

Klappen Sie den Stativbein-Verschlusshebel nach oben, um die jeweilige Stativbeinsektion auf die gewünschte Länge hinein- oder herauszuschieben und klappen Sie den Fixierhebel komplett zurück, um ihn zu arretieren.



Sie können die Stativbeine einfacher ausziehen, wenn Sie die Beinfüße nach unten und sämtliche Stativbeine angelegt halten.

Handhabung der Mittelsäule

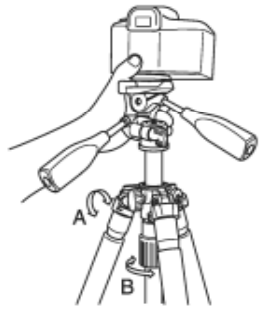

A - Schraubentyp
Der Mittelsäulen-Abschlusspfropfen dient zum Fixieren und Lösen der Mittelsäule.
B - Drehtyp
Die Sicherungsmutter der Mittelsäule wird zum Anpassen der Leichtgängigkeit verwendet.

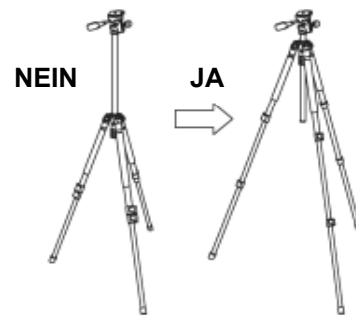

Ziehen Sie die Mittelsäule möglichst wenig heraus, um unnötige Kameravibrationen zu vermeiden.
Ziehen Sie außerdem zunächst die größeren Stativbeinsektionen heraus.

Fotografieren aus niedriger Position

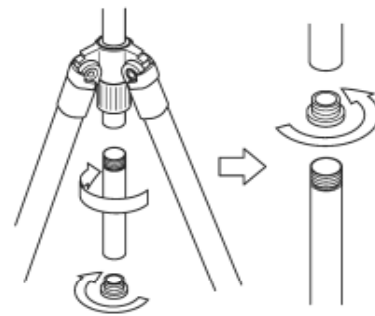
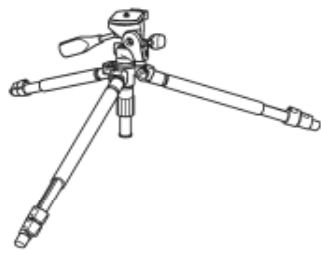

Entfernen Sie den Mittelsäulen-Abschlusspfropfen und danach den unteren Teil der Mittelsäule.
Drücken Sie den Mittelsäulen-Abschlusspfropfen in den oberen Teil der Mittelsäule.

Schmieren Sie das Einbeinstativ NICHT mit Schmierfett oder Öl ein.
Reinigen Sie das Stativ ausschließlich mit milden Reinigern und einem weichen Lappen.
Verwenden Sie das Stativ NICHT in der Nähe offener Flammen.
Vermeiden Sie zu hohe Temperaturen.



Die SLIK Corporation behält sich das Recht vor, technische Änderungen und/oder Verbesserungen an ihren Produkten unverbindlich und ohne vorherige Ankündigung vorzunehmen.

SLIK®

PRO 300 SERIES Stativ

Bedienanleitung

Vielen Dank, dass Sie sich für das SLIK PRO 300 SERIES Stativ entschieden haben.
Ihr Stativ ist ein stabiles und zuverlässiges Produkt, das Ihnen viele Jahre verlässlich zur Seite stehen wird.

Nehmen Sie sich ein paar Minuten und lesen diese Anleitung sorgfältig, bevor Sie das Stativ verwenden. So können Sie sich mit den vielen Funktionen Ihres Stativs vertraut machen.
Bewahren Sie diese Anleitung für später auf.

Achtung

Dieses Symbol markiert wichtige Sicherheitsinformationen, die dabei helfen sollen, Verletzungen und Beschädigungen durch falsche Verwendung dieses Produkts zu verhindern.

Verbot

Dieses Symbol markiert Verbote.
Halten Sie sich zur Vermeidung von Unfällen unbedingt an diese Anleitung.

Technische Daten

PRO 330DX, PRO 330DX-B	
Länge (eingeschoben)	600 mm (23 7/12")
Max. Arbeitshöhe	1.592 mm (62 4/6")
Max. Mittelsäulen-auszug	350 mm (13 3/4")
Gewicht	1,69 kg (3lbs 12 oz)
PRO 330DX, PRO 330DX-B	
Länge (eingeschoben)	490 mm (19 1/4")
Max. Arbeitshöhe	1.440 mm (56 4/6")
Max. Mittelsäulen-auszug	295 mm (11 7/12")
Gewicht	1,61 kg (3lbs 9 oz)

E646-2

Komponenten

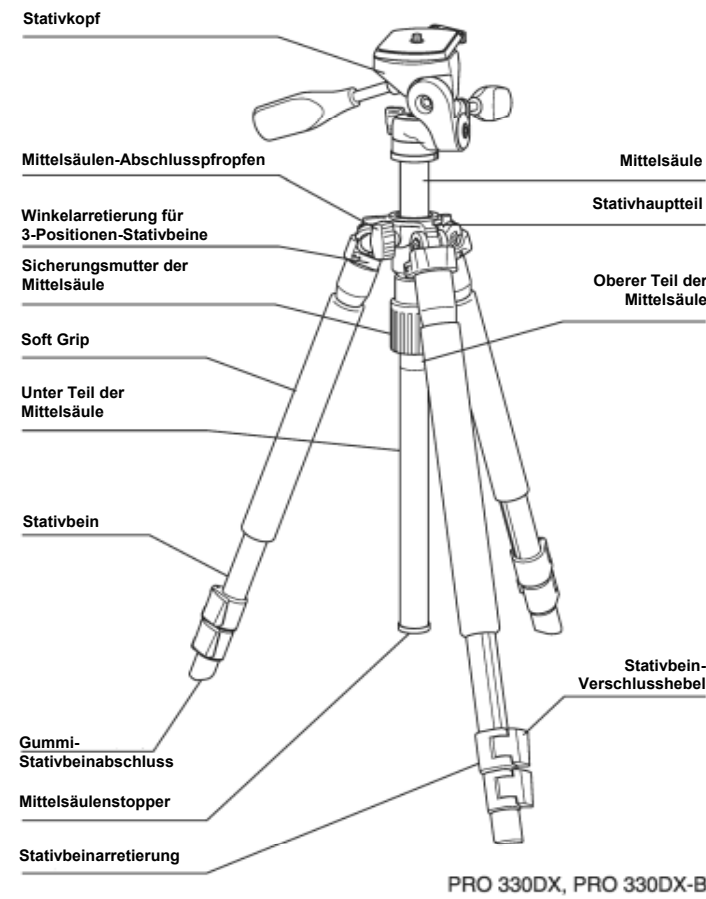

Achtung

Der Soft Grip ist ein Verschleißteil und sollte nicht permanent verwendet werden.
Tauschen Sie ihn bei Bedarf aus.

Transport des Stativs

Verbot

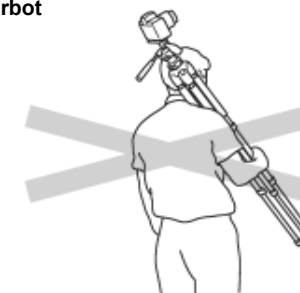

Beim Transportieren bzw. Tragen des Stativs mit angebrachter Kamera kann es zu Unfällen kommen. Aus diesem Grund wird empfohlen, die Kamera vorher abzunehmen.

Bitte beachten

Achtung

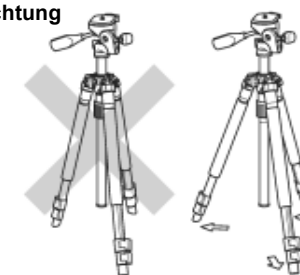

Um ein Herunterfallen des Equipments oder ein Überkippen des Stativs zu verhindern, stellen Sie sicher, dass sämtliche Hebel, Feststellschrauben und Griffe am Stativ festgezogen sind. Außerdem sollten alle drei Stativbeine komplett ausgezogen sein.

Stativkopfschüssel

Verbot

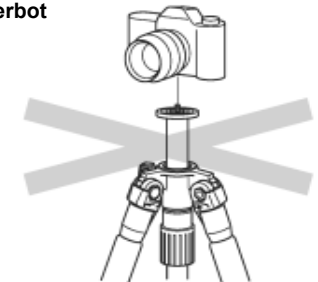

Schrauben Sie die Kamera nicht direkt auf die Stativkopfschraube.
Dadurch können sowohl die Kamera als auch das Stativ beschädigt werden.

Komponenten

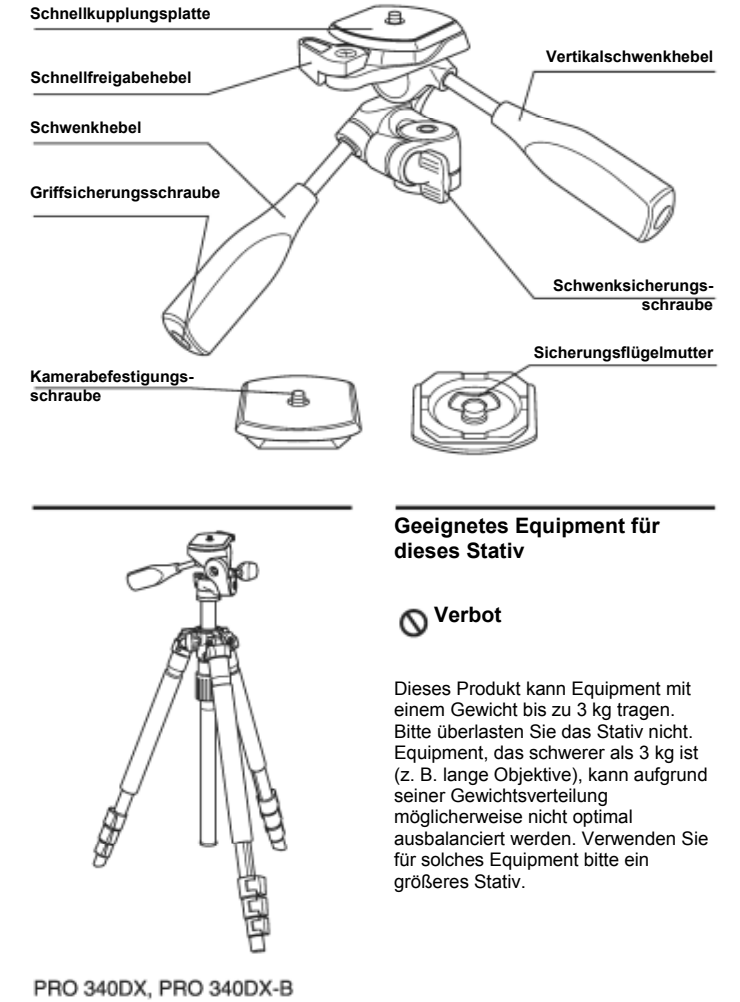

Geeignetes Equipment für dieses Stativ

Verbot

Dieses Produkt kann Equipment mit einem Gewicht bis zu 3 kg tragen.
Bitte überlasten Sie das Stativ nicht.
Equipment, das schwerer als 3 kg ist (z. B. lange Objektive), kann aufgrund seiner Gewichtsverteilung möglicherweise nicht optimal ausbalanciert werden. Verwenden Sie für solches Equipment bitte ein größeres Stativ.

Anbringen des Vertikalneigungshebels

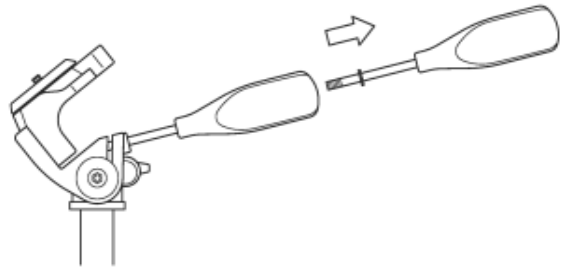

Nehmen Sie den Vertikalneigungshebel vom hinteren Teil des Schwenkhebels ab.

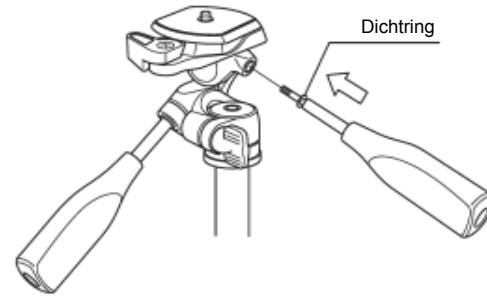

Stellen Sie sicher, dass sich auf der Welle des Vertikalneigungshebels ein Dichtring befindet und schrauben Sie anschließend den Hebel in das Gewinde auf der rechten Seite des Stativkopfs. Schrauben Sie den Griff vollständig in das Gewinde, bis er fest sitzt.

Verwenden des Stativkopfs (Fortsetzung)

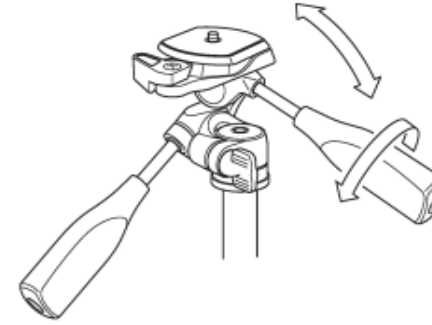

Lösen Sie den Vertikalneigungshebel, woraufhin sich der Level einstellen lässt.

Achtung

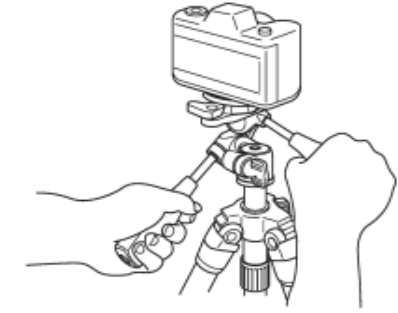

Wenn Sie entweder den Schwenkhebel oder den Vertikalneigungshebel lösen, halten Sie den jeweiligen Griff fest, bis der Stativkopf fixiert ist.

Anbringen der Kamera an der Schellkupplungsplatte

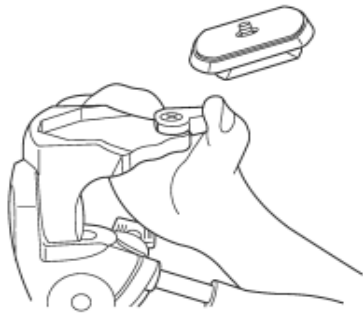

Zum Herausnehmen der Schnellkupplungsplatte aus dem Stativkopf betätigen Sie den Schnellfreigabehebel und nehmen die Platte heraus.

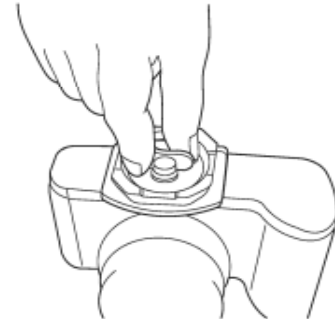

Richten Sie den Kameraträger an der Unterseite der Kamera aus und ziehen Sie die Sicherungsflügelmutter fest.

Abnehmen des Stativkopfs von der Mittelsäule

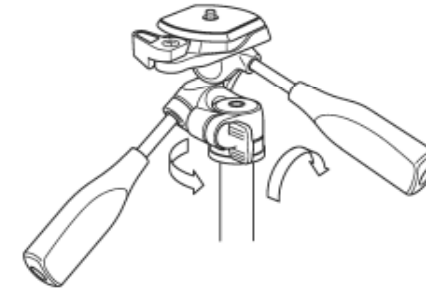

Gehen Sie wie folgt vor, um den Stativkopf auszutauschen oder Zubehör anzubringen. Ziehen Sie zunächst den Schwenkarretierungsknopf fest, greifen Sie den Schwenk- bzw. Vertikalneigungshebel und drehen Sie den Stativkopf entgegen dem Uhrzeigersinn, um ihn zu lösen.

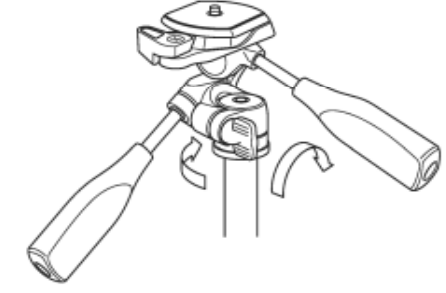

Setzen Sie den neuen Stativkopf oder Zubehör auf das Gewinde der Mittelsäule und drehen Sie ihn bzw. es im Uhrzeigersinn bis zum Anschlag. Drehen Sie den Schwenkarretierungsknopf ein wenig im Uhrzeigersinn weiter.

Achtung

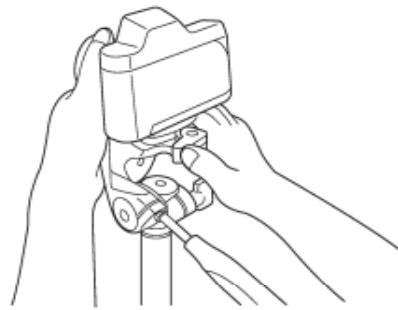

Wenn Sie eine Kamera am Stativkopf befestigen, überprüfen Sie, ob die Schnellkupplungsplatte im Stativkopf eingerastet ist, bevor Sie den Hebel arretieren.

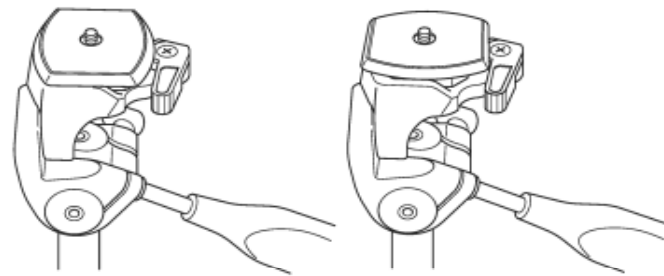

Die Schnellkupplungsplatte kann in jeder beliebigen Ausrichtung (längs oder quer) an der Kamera befestigt werden. Diese Funktion vereinfacht das Wechseln der Kameraposition in die Vertikale - einfach durch Drehen eines der Schwenkhebel.

Höhenverstellbare Drei-Positionen-Stativbeine

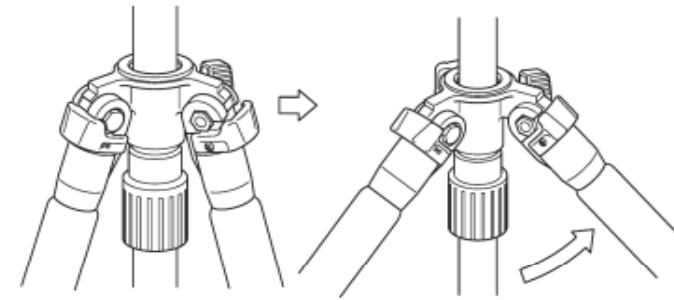

Um den Winkel jedes Stativbeins zu ändern, schließen Sie das Bein leicht und ziehen Sie die Beinwinkelarretierung heraus. Es können zwei weitere Winkelpositionen gewählt werden.

Achtung

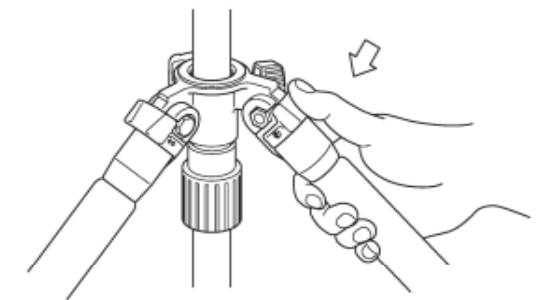

Nachdem Sie den gewünschten Stativbeinwinkel ausgewählt haben, arretieren Sie das Stativbein.

Verwenden des Stativkopfs

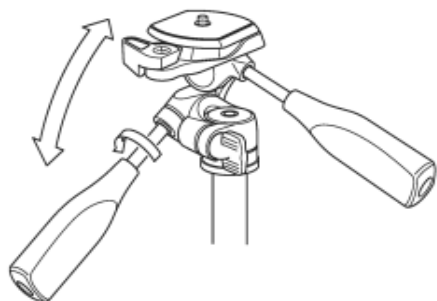

Lösen Sie den Schwenkhebel, wodurch sich der Stativkopf vor und zurück bewegen lässt.

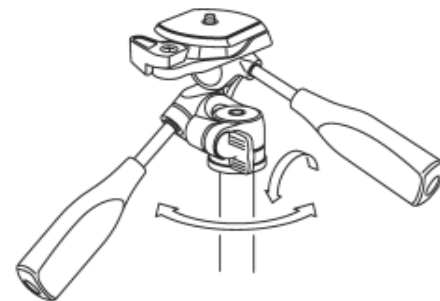

Lösen Sie den Schwenkarretierungsknopf, woraufhin sich der Stativkopf in horizontaler Richtung drehen lässt.

Umdrehen der Mittelsäule

Achtung

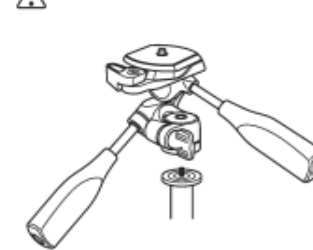

Entfernen Sie zunächst den Stativkopf, bevor Sie die Mittelsäule umdrehen oder austauschen.

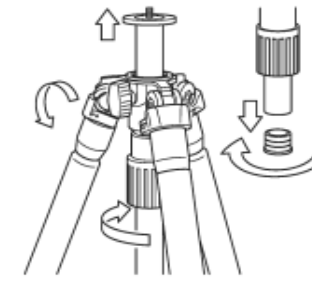

Ziehen Sie den Mittelsäulen-Abschlusspfropfen aus dem unteren Ende der Mittelsäule. Entfernen Sie den Verschlusspfropfen der Mittelsäule sowie den Klemmring und ziehen Sie die Mittelsäule heraus.

Achtung

Mittelsäulen-Abschlusspfropfen

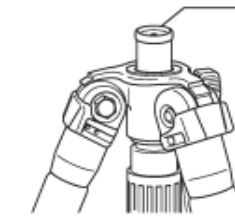

Setzen Sie die neue Mittelsäule von oben ein und ziehen Sie den Klemmring fest. Bringen Sie stets den Mittelsäulen-Abschlusspfropfen am unteren Ende der Mittelsäule wieder an, da dieser verhindert, dass die Mittelsäule unabsichtlich herausgezogen werden kann.

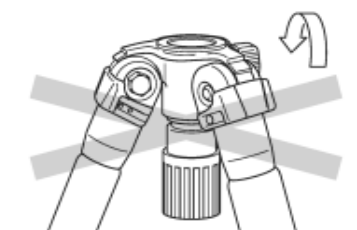

Drehen Sie den Abschlusspfropfen der Mittelsäule nicht, während keine Mittelsäule und/oder optionale kurze Mittelsäule eingesetzt ist. Die inneren Teile könnten beschädigt werden.